



Sistemas Autónomos

FOTONA
ENERGÍAS RENOVABLES

Sistemas fotovoltaicos para aplicaciones aisladas 2010



Olite Solar XII (GRUPO FOTONA), SL

Pol. Mutilva Baja C/R nave 27 - 31192 Mutilva Baja NAVARRA –

Tel: 948 153127 - 618679627 Fax: 948 153127 info@fotona.es

www.fotona.es



**ENERGÍAS FOTOVOLTAICAS DE NAVARRA,
S.L.**

Rua Romana, 22
31390 Olite – Navarra –
www.fotona.es
info@fotona.es

Olite, mayo de 2010

Estimado Sr/Sra.:

Energías Fotovoltaicas de Navarra - FOTONA, es un grupo empresarial dedicado al diseño, promoción, construcción, venta, gestión y mantenimiento de instalaciones solares fotovoltaicas.

El proyecto de FOTONA nace en 2005 resultado de la colaboración de varios emprendedores locales y profesionales de sectores relacionados con la realización de parques fotovoltaicos: energías renovables, banca, obra civil e instalaciones eléctricas.

En 2007 se finaliza la construcción del primer parque fotovoltaico: La Pedrera I en Olite: 2.55 MWp - 104 macroseguidores ADES de 20 KWn. Inmediatamente se inician dos nuevos proyectos: La Pedrera II y Carrascalejos. El primero contiguo a la Pedrera I, de 2.9 MWp y con seguidores Deger de 5KWn y Mecasolar de 10 KWn. El Parque de Carrascalejos en Don Benito - Extremadura - supone la expansión a nivel nacional de la empresa (1.4 MWp, seguidores Deger 5 KWn).

Durante 2009 hemos firmado un acuerdo de distribuidor oficial, exclusivo para España, de módulos Wanxiang Solar, empresa perteneciente a Wanxiang Group, uno de los mayores grupos empresariales de China, cuya actividad tradicional ha sido el suministro de componentes para el sector del automóvil, presente en Asia y Estados Unidos y cuenta con presencia en diversos sectores como son las energías renovables, desarrollo de vehículos eléctricos, ingeniería agroalimentaria, inversiones inmobiliarias, inversiones hoteleras, servicios financieros y consultoría de comercio internacional.

Estos módulos, cuentan con una garantía de 5 años contra cualquier defecto de fabricación y un rango de potencia comprendido entre 0 y +3%, así como los certificados CE, TÜV, IEC61215, Safety ClassII y de la propia empresa.



Actualmente FOTONA está tramitando las autorizaciones administrativas de 26 proyectos solares fotovoltaicos sobre cubierta situados en Castilla-La Mancha, Andalucía, Comunidad Valenciana y Región de Murcia.

Desde Energías Fotovoltaicas de Navarra – Grupo FOTONA – queremos ofrecerle la posibilidad de participar activamente en el desarrollo sostenible y equilibrado de la sociedad, preservando el Medio Ambiente y fomentando para ello el uso de las energías renovables.

En este sentido, FOTONA da un paso más y junto a su actividad principal dedicada a la promoción, construcción, mantenimiento y gestión de plantas solares – tanto sobre suelo como sobre la cubierta de una casa, nave, local comercial, etc -, incorpora y acerca a la sociedad una serie de servicios - relacionados con la producción de energía mediante fuentes renovables, mantenimiento de instalaciones, auditorías y ahorro energético – y productos que respetan y protegen nuestro entorno,

Olite Solar XII (Grupo Fotona), S.L.

Polígono Mutilva Baja, C/ R, nave 27. 31192 Mutilva Baja-Navarra

Teléfono 948153127-618679627. Fax: 948153127 info@fotona.es www.fotona.es



nuestro medio ambiente, contribuyendo a frenar la pérdida de nuestra biodiversidad favoreciendo un desarrollo económico y social sostenible. Y todo ello con importantes beneficios económicos.

Esta diversificación de nuestra actividad ha significado el inicio de un nuevo proyecto: tutiendaenergetica.es.

Con dicho objetivo, el pasado día 26 de noviembre, nuestra empresa inauguraba oficialmente dos tiendas: una físicamente en C/R Nave 27 del Polígono Mutilva Baja – detrás de Leroy Merlin – y otra virtualmente en la siguiente dirección www.tutiendaenergetica.es

En ella encontrará farolas solares, LED, luminarias, kit de instalaciones aisladas, solar térmica, bombas solares de agua, paneles solares, venta de instalaciones solares, bicicletas, bicicletas eléctricas, scooter y motocicletas eléctricas, instalaciones solares “llave en mano” para su cubierta, baterías, cargadores, reguladores, minigeneradores eólicos, maquina potabilizadora, higienizadora y desodorizante...etc, junto con un equipo joven pero altamente cualificado.

Nos permitimos adjuntarle un ejemplo de un kit de instalación aislada que le permitirá atender las necesidades de energía eléctrica cuando lo precise, válido para implementar en su caseta, cabaña, caravana...etc. y un kit de bomba solar de agua.

Le invitamos a participar y visitar nuestra tienda, su tienda energética. ¡Otra manera de actuar y manejarse en la vida es posible! ¡Contamos contigo!

Quedando a su disposición, reciba un cordial saludo.

Santiago Eraso Osés
Administrador Grupo Fotona

Olite Solar XII (Grupo Fotona), S.L.

Polígono Mutilva Baja, C/ R, nave 27. 31192 Mutilva Baja-Navarra

Teléfono 948153127-618679627. Fax: 948153127 info@fotona.es www.fotona.es

Sistemas Autónomos

Instalaciones solares autónomas

Las instalaciones solares autónomas FOTONA hacen posible la utilización de energía eléctrica en lugares donde es difícil llevar las redes eléctricas. Se puede tratar de viviendas aisladas, bombeo de agua, iluminación exterior, sistemas de telecomunicaciones, etc.

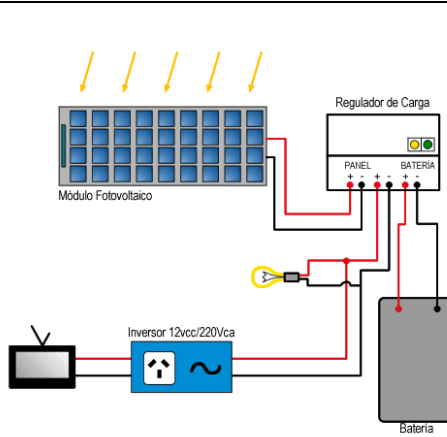
Vida útil 40 año

Garantía componentes 2 años

Garantía paneles 5 años

No paga recibo compañía eléctrica

Genera su propia electricidad

Alta fiabilidad

Bajos costes de operación

Beneficios medioambientales

Bajos costes de construcción

Pequeña instalación solar

Sistema básico para utilización en una pequeña vivienda, huerta, cabaña aislada, bungalows, campings, terrenos para pasar el verano o parcela de ocio.

Potencia	80 Wp 180€
Regulador	6 A, indicación por LEDs 27,76€
Batería	100Ah 287€
Utilización	Luces DC, radio, TV..
Funcionamiento	4 horas día
Opcional	Inversor AC

Precio: 494,76 € + IVA

Olite Solar XII (GRUPO FOTONA), SL

Pol. Mutilva Baja C/R nave 27 - 31192 Mutilva Baja NAVARRA –

Tel: 948 153127 - 618679627 Fax: 948 153127 info@fotona.es

www.fotona.es

Sistemas Autónomos

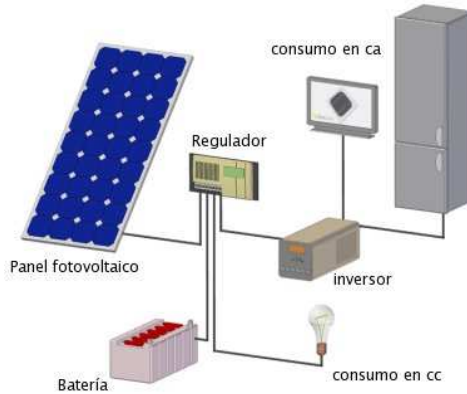

Vida útil 40 años

Garantía componentes 2 años

Garantía paneles 5 años

No paga recibo compañía eléctrica

Genera su propia electricidad

Alta fiabilidad

Bajos costes de operación

Beneficios medioambientales

Bajos costes de construcción

Gran instalación solar

Sistema solar para utilización en vivienda, comunidad de regantes, campings, escuelas o consultorios médicos rurales.

Potencia 1050 Wp
2.362,5€

Regulador 80 A,
Display digital
495,68€

Batería Aprox.
390Ah
1.014€

Utilización Luces,
radio, TV,
nevera,
ordenador...

Funcionamiento Aprox. 6 h/
día

Inversor AC 1500W
685,34€

Precio: 4.557,34 € + IVA

Olite Solar XII (GRUPO FOTONA), SL

Pol. Mutilva Baja C/R nave 27 - 31192 Mutilva Baja NAVARRA –

Tel: 948 153127 - 618679627 Fax: 948 153127 info@fotona.es

www.fotona.es



Sistemas Autónomos

FOTONA

ENERGÍAS RENOVABLES

Instalación solar para aplicaciones de ocio

Instalación sola para suministrar corriente a caravanas, autocaravanas o barcos en 12V DC/AC

Potencia	150 Wp 337,5€
Regulador	15 A, indicación por LEDs 67,45€
Batería	260Ah 496€
Utilización	Luces, radio, TV, nevera..
Funcionamiento	Aprox. 5-7 h/día
Opcional	Inversor AC

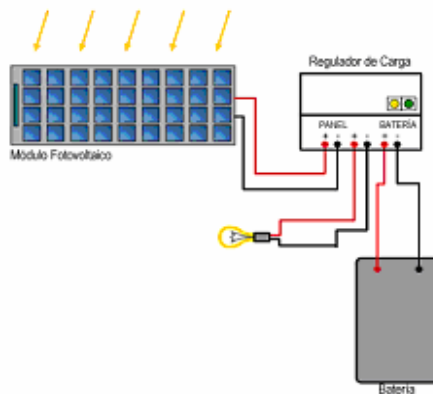

Vida útil 40 años

Garantía componentes 2 años

Garantía paneles 5 años

No paga recibo compañía eléctrica

Genera su propia electricidad

Alta fiabilidad

Bajos costes de operación

Beneficios medioambientales

Bajos costes de construcción



Precio: 900,95 € + IVA

Olite Solar XII (GRUPO FOTONA), SL

Pol. Mutilva Baja C/R nave 27 - 31192 Mutilva Baja NAVARRA –

Tel: 948 153127 - 618679627 Fax: 948 153127 info@fotona.es

www.fotona.es