



**Sistemas Autónomos**

**FOTONA**  
ENERGÍAS RENOVABLES

## Sistemas fotovoltaicos para aplicaciones aisladas 2010



**Olite Solar XII (GRUPO FOTONA), SL**

Pol. Mutilva Baja C/R nave 27 - 31192 Mutilva Baja NAVARRA –

Tel: 948 153127 - 618679627 Fax: 948 153127 info@fotona.es

www.fotona.es



**ENERGÍAS FOTOVOLTAICAS DE NAVARRA,  
S.L.**

Rua Romana, 22  
31390 Olite – Navarra –  
www.fotona.es  
[info@fotona.es](mailto:info@fotona.es)

Olite, mayo de 2010

Estimado Sr/Sra.:

Energías Fotovoltaicas de Navarra - FOTONA, es un grupo empresarial dedicado al diseño, promoción, construcción, venta, gestión y mantenimiento de instalaciones solares fotovoltaicas.

El proyecto de FOTONA nace en 2005 resultado de la colaboración de varios emprendedores locales y profesionales de sectores relacionados con la realización de parques fotovoltaicos: energías renovables, banca, obra civil e instalaciones eléctricas.

En 2007 se finaliza la construcción del primer parque fotovoltaico: La Pedrera I en Olite: 2.55 MWp - 104 macroseguidores ADES de 20 KWn. Inmediatamente se inician dos nuevos proyectos: La Pedrera II y Carrascalejos. El primero contiguo a la Pedrera I, de 2.9 MWp y con seguidores Deger de 5KWn y Mecasolar de 10 KWn. El Parque de Carrascalejos en Don Benito - Extremadura - supone la expansión a nivel nacional de la empresa (1.4 MWp, seguidores Deger 5 KWn).

Durante 2009 hemos firmado un acuerdo de distribuidor oficial, exclusivo para España, de módulos Wanxiang Solar, empresa perteneciente a Wanxiang Group, uno de los mayores grupos empresariales de China, cuya actividad tradicional ha sido el suministro de componentes para el sector del automóvil, presente en Asia y Estados Unidos y cuenta con presencia en diversos sectores como son las energías renovables, desarrollo de vehículos eléctricos, ingeniería agroalimentaria, inversiones inmobiliarias, inversiones hoteleras, servicios financieros y consultoría de comercio internacional.

Estos módulos, cuentan con una garantía de 5 años contra cualquier defecto de fabricación y un rango de potencia comprendido entre 0 y +3%, así como los certificados CE, TÜV, IEC61215, Safety ClassII y de la propia empresa.



Actualmente FOTONA está tramitando las autorizaciones administrativas de 26 proyectos solares fotovoltaicos sobre cubierta situados en Castilla-La Mancha, Andalucía, Comunidad Valenciana y Región de Murcia.

Desde Energías Fotovoltaicas de Navarra – Grupo FOTONA – queremos ofrecerle la posibilidad de participar activamente en el desarrollo sostenible y equilibrado de la sociedad, preservando el Medio Ambiente y fomentando para ello el uso de las energías renovables.

En este sentido, FOTONA da un paso más y junto a su actividad principal dedicada a la promoción, construcción, mantenimiento y gestión de plantas solares – tanto sobre suelo como sobre la cubierta de una casa, nave, local comercial, etc -, incorpora y acerca a la sociedad una serie de servicios - relacionados con la producción de energía mediante fuentes renovables, mantenimiento de instalaciones, auditorías y ahorro energético – y productos que respetan y protegen nuestro entorno,

**Olite Solar XII (Grupo Fotona), S.L.**

Polígono Mutilva Baja, C/ R, nave 27. 31192 Mutilva Baja-Navarra

Teléfono 948153127-618679627. Fax: 948153127 [info@fotona.es](mailto:info@fotona.es) [www.fotona.es](http://www.fotona.es)



nuestro medio ambiente, contribuyendo a frenar la pérdida de nuestra biodiversidad favoreciendo un desarrollo económico y social sostenible. Y todo ello con importantes beneficios económicos.

Esta diversificación de nuestra actividad ha significado el inicio de un nuevo proyecto: [tutiendaenergetica.es](http://tutiendaenergetica.es).

Con dicho objetivo, el pasado día 26 de noviembre, nuestra empresa inauguraba oficialmente dos tiendas: una físicamente en C/R Nave 27 del Polígono Mutilva Baja – detrás de Leroy Merlin – y otra virtualmente en la siguiente dirección [www.tutiendaenergetica.es](http://www.tutiendaenergetica.es)

En ella encontrará farolas solares, LED, luminarias, kit de instalaciones aisladas, solar térmica, bombas solares de agua, paneles solares, venta de instalaciones solares, bicicletas, bicicletas eléctricas, scooter y motocicletas eléctricas, instalaciones solares “llave en mano” para su cubierta, baterías, cargadores, reguladores, minigeneradores eólicos, maquina potabilizadora, higienizadora y desodorizante...etc, junto con un equipo joven pero altamente cualificado.

Nos permitimos adjuntarle un ejemplo de un kit de instalación aislada que le permitirá atender las necesidades de energía eléctrica cuando lo precise, válido para implementar en su caseta, cabaña, caravana...etc. y un kit de bomba solar de agua.

Le invitamos a participar y visitar nuestra tienda, su tienda energética. ¡Otra manera de actuar y manejarse en la vida es posible! ¡Contamos contigo!

Quedando a su disposición, reciba un cordial saludo.

Santiago Eraso Osés  
Administrador Grupo Fotona

## **Olite Solar XII (Grupo Fotona), S.L.**

Polígono Mutilva Baja, C/ R, nave 27. 31192 Mutilva Baja-Navarra

Teléfono 948153127-618679627. Fax: 948153127 [info@fotona.es](mailto:info@fotona.es) [www.fotona.es](http://www.fotona.es)

## Sistemas Autónomos

# Instalaciones solares autónomas

Las instalaciones solares autónomas FOTONA hacen posible la utilización de energía eléctrica en lugares donde es difícil llevar las redes eléctricas. Se puede tratar de viviendas aisladas, bombeo de agua, iluminación exterior, sistemas de telecomunicaciones, etc.



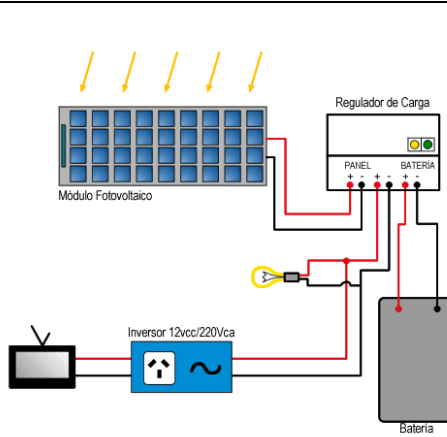

**Vida útil 40 año**

**Garantía componentes 2 años**

**Garantía paneles 5 años**

**No paga recibo compañía eléctrica**

**Genera su propia electricidad**

**Alta fiabilidad**

**Bajos costes de operación**

**Beneficios medioambientales**

**Bajos costes de construcción**

## Pequeña instalación solar

Sistema básico para utilización en una pequeña vivienda, huerta, cabaña aislada, bungalows, campings, terrenos para pasar el verano o parcela de ocio.

Potencia	80 Wp <b>180€</b>
Regulador	6 A, indicación por LEDs <b>27,76€</b>
Batería	100Ah <b>287€</b>
Utilización	Luces DC, radio, TV..
Funcionamiento	4 horas día
Opcional	Inversor AC

**Precio: 494,76 € + IVA**

**Olite Solar XII (GRUPO FOTONA), SL**

Pol. Mutilva Baja C/R nave 27 - 31192 Mutilva Baja NAVARRA –

Tel: 948 153127 - 618679627 Fax: 948 153127 info@fotona.es

www.fotona.es



## Sistemas Autónomos

# FOTONA

ENERGÍAS RENOVABLES

### Instalación solar para aplicaciones de ocio

Instalación sola para suministrar corriente a caravanas, autocaravanas o barcos en 12V DC/AC

Potencia 150 Wp **337,5€**

Regulador 15 A, indicación por LEDs **67,45€**

Batería 260Ah **496€**

Utilización Luces, radio, TV, nevera..

Funcionamiento Aprox. 5-7 h/día

Opcional Inversor AC

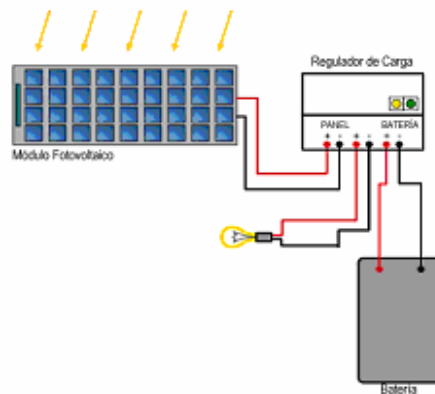

**Vida útil 40 años**

**Garantía componentes 2 años**

**Garantía paneles 5 años**

**No paga recibo compañía eléctrica**

**Genera su propia electricidad**

**Alta fiabilidad**

**Bajos costes de operación**

**Beneficios medioambientales**

**Bajos costes de construcción**

## Precio: 900,95 € + IVA

**Olite Solar XII (GRUPO FOTONA), SL**

Pol. Mutilva Baja C/R nave 27 - 31192 Mutilva Baja NAVARRA –

Tel: 948 153127 - 618679627 Fax: 948 153127 [info@fotona.es](mailto:info@fotona.es)

[www.fotona.es](http://www.fotona.es)